

电涌保护连接器 - TTC-6P-3-5DC-I-P - 1061386

Please be informed that the data shown in this PDF Document is generated from our Online Catalog. Please find the complete data in the user's documentation. Our General Terms of Use for Downloads are valid (<http://download.phoenixcontact.com>)



电涌保护插头，模块上内置状态指示灯，用于大标称电流的3线制浮地信号回路。额定电压：5 V DC



关键商业数据

包装单位	1 STK
GTIN	 4 055626 714998
GTIN	4055626714998
Sales Key	CL216Z

技术数据

尺寸

高度	39 mm
宽度	6.2 mm +0.1 mm
深度	60.3 mm

环境条件

环境温度 (运行)	-40 °C ... 85 °C
环境温度 (存放/运输)	-40 °C ... 85 °C
海拔	≤ 4000 m (平均海拔 (标准海拔零点以上))
保护等级	IP20 (已插入情况下)

概述

外壳材料	PBT
阻燃等级, 符合UL 94	V-0
颜色	浅灰色RAL 7035
安装类型	安装在基座上
类型	针式

电涌保护连接器 - TTC-6P-3-5DC-I-P - 1061386

技术数据

概述

动作方向	Line-Line & Line-Signal Ground/Shield & optional Signal Ground/Shield-Earth Ground
------	--

保护电路

额定电压 U_N	5 V DC
最大持续工作电压 U_C	5 V DC
额定电流	5 A (55 °C)

接线数据

连接方式	可插拔
------	-----

标准和规范

标准/规格	IEC 61643-21 2000 + 勘误 2001 + A1:2008, 修改 + A2:2012
	EN 61643-21 2001 + A1:2009 + A2:2013

Environmental Product Compliance

	Lead 7439-92-1
China RoHS	环保使用期限 = 50
	更多有害物质的详情，请参考“下载区”内的“制造商声明”

产品图

尺寸图

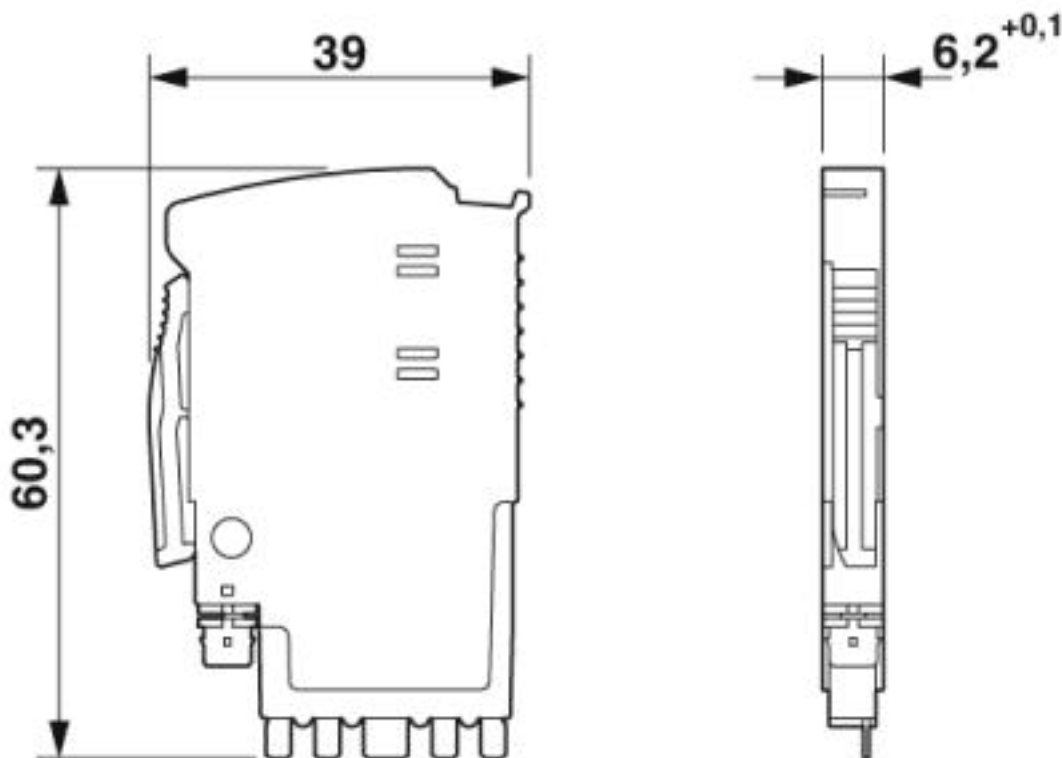

电涌保护连接器 - TTC-6P-3-5DC-I-P - 1061386

图画文字

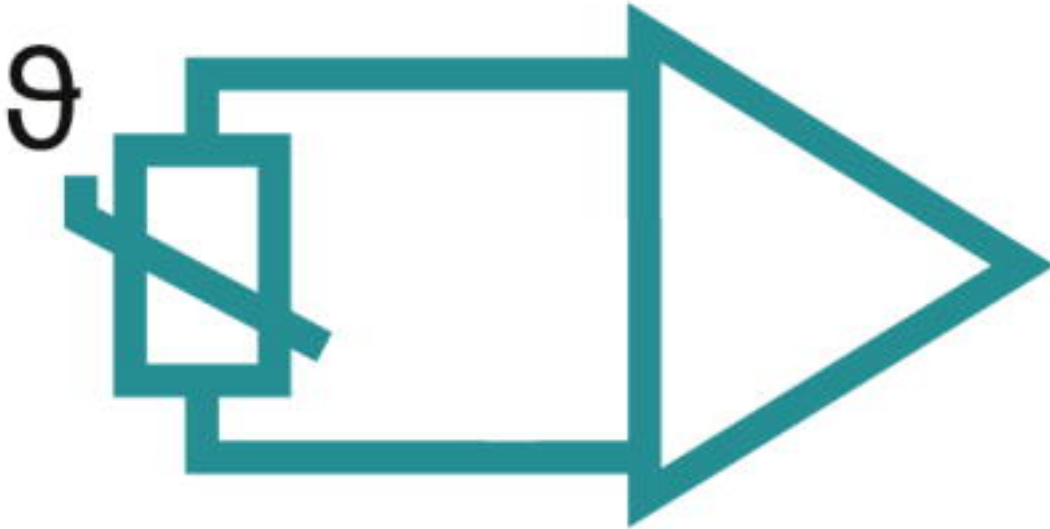

电路图

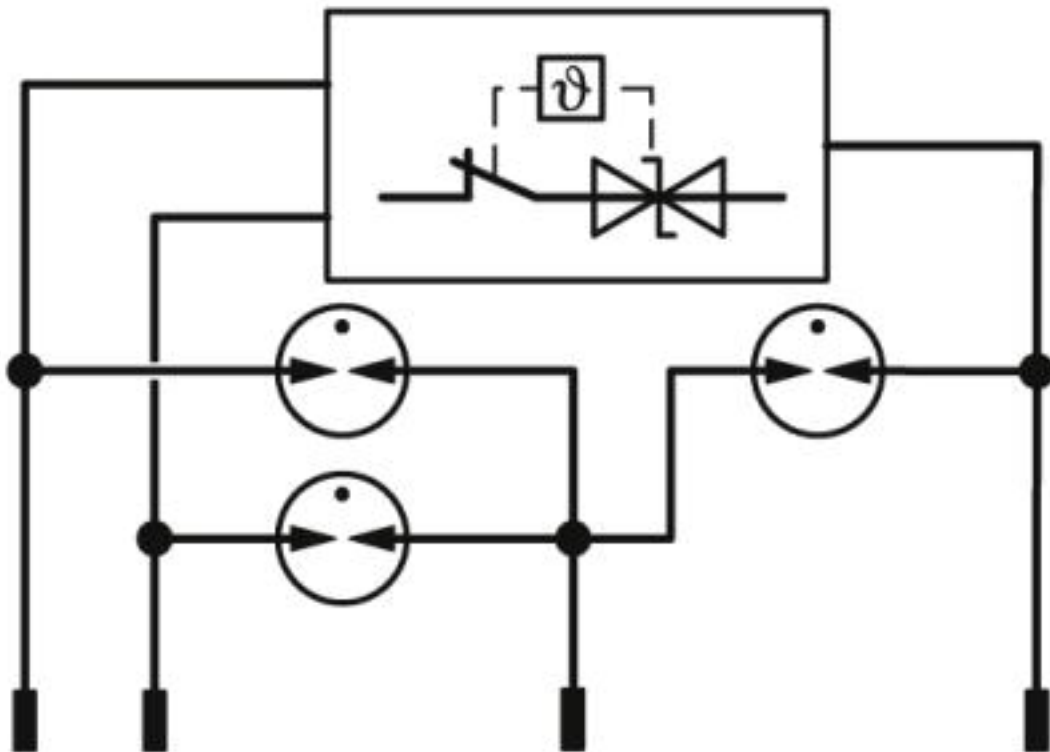

分类

eCl@ss

eCl@ss 10.0.1	27130890
---------------	----------

电涌保护连接器 - TTC-6P-3-5DC-I-P - 1061386

分类

eCl@ss

eCl@ss 8.0	27130890
eCl@ss 9.0	27130890

ETIM

ETIM 5.0	EC002496
ETIM 6.0	EC002496
ETIM 7.0	EC002496

认证

认证

认证

UL Listed

防爆认证

UL Listed / cUL Listed / cULus Listed

认证详情

UL Listed		http://database.ul.com/cgi-bin/XYV/template/LISEXT/1FRAME/index.htm	FILE E 138168
-----------	--	---	---------------

附件

附件

已标记的端子标识

快速标记条，扁平型 - ZBF 6 CUS - 0825027



快速标记条，扁平型，接头，可订购：接头，白色，根据客户要求标识，安装方式: 卡接到扁平式标记槽，适用的模块宽度：6.2 mm，标识区域大小: 5.15 x 6.15 mm，标签数: 10

快速标记条，扁平型 - ZBF 6,QR:FORTL.ZAHLEN - 0808765



快速标记条，扁平型，接头，白色，标识，纵向打印: 连续编号1 ... 10、11 ... 20等，直至91 ... 100，安装方式: 卡接到扁平式标记槽，适用的模块宽度：6.2 mm，标识区域大小: 5.15 x 6.15 mm，标签数: 10

电涌保护连接器 - TTC-6P-3-5DC-I-P - 1061386

附件

标记笔

标记笔 - X-PEN 0,35 - 0811228



标记笔，无墨盒，适用手写标记标签，标记抗擦抹性极高，线宽0.35 mm

端子标识

快速标记条，扁平型 - ZBF 6:UNBEDRUCKT - 0808710



快速标记条，扁平型，接头，白色，未标记，适用的打印机：PLOTMARK，CMS-P1-PLOTTER，安装方式：卡接到扁平式标记槽，适用的模块宽度：6.2 mm，标识区域大小：5.15 x 6.15 mm，标签数：10

快速标记条，扁平型 - ZBF 6/WH-100:UNBEDRUCKT - 0808736



快速标记条，扁平型，接头，白色，未标记，适用的打印机：PLOTMARK，CMS-P1-PLOTTER，安装方式：卡接到扁平式标记槽，适用的模块宽度：6.2 mm，标识区域大小：5.15 x 6.15 mm，标签数：10
